

▶ **Produktinformation**

TOSH ●●●●

Serie Logica Flexible ■■■■

www.setoprint.de



LOGICA PLATFORM S/M/L

- ▶ **NC-gesteuerte Tampondruckmaschine für Mehrfarbendruck mit hoher Präzisionsarbeit**
- ▶ **Elektromechanischer Antrieb**



▶ **EIGENSCHAFTEN**

- Alle Bewegungen sind numerisch über Schrittmotoren gesteuert. Dies garantiert eine hohe Präzision, Flexibilität und Einfachheit ohne Kompromisse
- Durch elektrischen Antrieb bedeutende Vorteile gegenüber pneumatischen Maschinen in Bezug auf Effizienz und Kontrolle
- Herstellung aus qualitativ hochwertigem Leichtmetall, Spezialstahl und weiteren industriellen Komponenten
- Umweltfreundlich. Geschlossenes Farbgebersystem mit sehr geringen Emissionswerten
- Umrüstzeit reduziert um ein paar Minuten dank dem neuen Designkonzept aufgebaut nach den ergonomischen Systemprinzipien
- Aufgrund der mechanischen Designqualität ist ein reibungsloser und ruhiger Arbeitsprozess gegeben und der Einsatz in jeder Umgebung möglich
- Durch die Fähigkeit unterhalb der Druckplatte zu drucken, ist eine Positionierung von großen Objekten ermöglicht
- Alle beweglichen Einstellungen können durch das Display des Bedienfeldes ausgeführt werden
- Countdown-Funktion und Arbeitsspeicher der Arbeitsprogramme für einfaches Rüsten



▶ **TECHNISCHE DATEN**

Antrieb:
**Elektromechanisch und
NC-gesteuert**

Weg vertikal:
abhängig vom Modell

Druckkraft:
bis zu 16.000 N je nach Modell

Max. Tamponhöhe:
abhängig vom Modell

Max. Geschwindigkeit:
**Abhängig von Farbanzahl und
Druckobjekt**

AC Versorgung:
**220/240 V – Einzelphase – 50/60 Hz
oder 400 V – Einzelphase 50/60 Hz**

Anzahl der Farben:
1 – 2 – 3 – 4 – 5 – 6 oder mehr

durchschnittlicher
Verbrauch und Gewicht:
**abhängig vom Modell und Zubehör
Rundtisch: TRCN 04, TRCN 06 und TRCN 10**

Max. ø Farbtopf:
195 mm

Die LOGICA PLATFORM-Serie ist grundlegend in drei Konfigurationen verfügbar: S (Small), M (Medium) und L (Large).

Diese PLATFORM-Serien sind ideale Komponente für automatisierte Produktionssysteme mit Be- und Entlademöglichkeit, optische Qualitätskontrollen, Oberflächenbehandlungen, etc.

Im Mittelpunkt der PLATFORM-Serie ist ein NC-gesteuerter Rundtisch mit hoher Präzisionsarbeit installiert. Basierend auf der Anwendung kann der Kunde aus einer großen Produktpalette Rundtischmodelle, Maschinengröße und Geschwindigkeiten wählen.

Wie etwa die LOGICA mi.micro, MICRO II und MACRO können im Zentrum der Maschine sowie Mittelpunkt vom Rundtisch installiert werden. Dies bietet dem Betreiber besseren Zugang zu Tampons, Klischees und Farbgebersystemen für einen schnellen und benutzerfreundlichen Umrüstprozess.

Durch die radial angeordneten Klischeepositionen muss bei der Film- und Klischeeerstellung kein Winkel berücksichtigt werden.

Als Standard zählt ein Sicherheitsrundschild zu den Serien. Alternativ kann ein komplett geschlossener Sicherheitsschutz geliefert werden sowie eine spezielle Klimatisierung mit antibakteriellem Filter und einer Überdrucküberwachung.

► STANDARD ZUBEHÖR

- › elektromechanisch, NC-gesteuerte Rundtische
- › komplett geschlossener Sicherheitsschutz
- › Vakuumvorrichtung
- › Wendevorrichtung
- › Automatische Tamponreinigung mit programmierbarer Schaltzeit
- › Vorbehandlungsvorrichtungen (Flammen oder Corona)
- › Trockenvorrichtung (Luft, UV und IR)
- › modulare Tampon Vorbehandlungsvorrichtung

► GRÖÖE - STANDARDMODELL

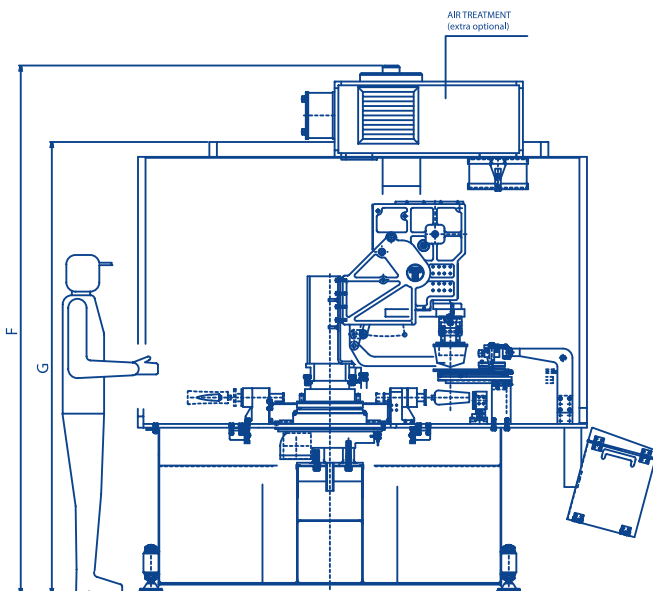

TYPE	DIMENSIONS						
	A	B	C	D	E	F	G
PLATFORM S	2300	1550	750	1150	1700	2650	2250
PLATFORM M	2700	1680	1020	1280	2050	2800	2400
PLATFORM L	3200	2000	1200	1600	2400	2800	2400

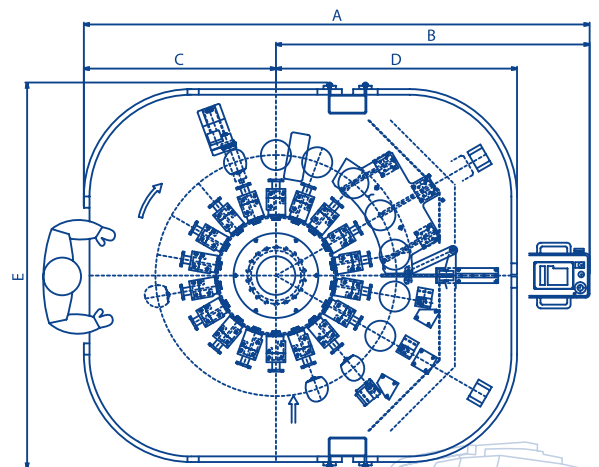

www.tosh.it

TOSH  **MACCHINE E SERVIZI
PER LA STAMPA SU OGGETTI**

TOSH s.r.l. - Via Lambro 84, I - 20089 Quinto Stampi Rozzano (MI)
Tel. +39 02 57566.1 (10 linee r.a.) Fax +39 02 89200266
E-mail: info@tosh.it Website: www.tosh.it

www.setoprint.de

SeToprint 
Tampondruckmaschinen Service & Zubehör

fon: +49 (0) 8233/789 96-10
fax: +49 (0) 8233/789 96-80

Industriestr. 22
D-86438 Kissing

www.setoprint.de
info@setoprint.de